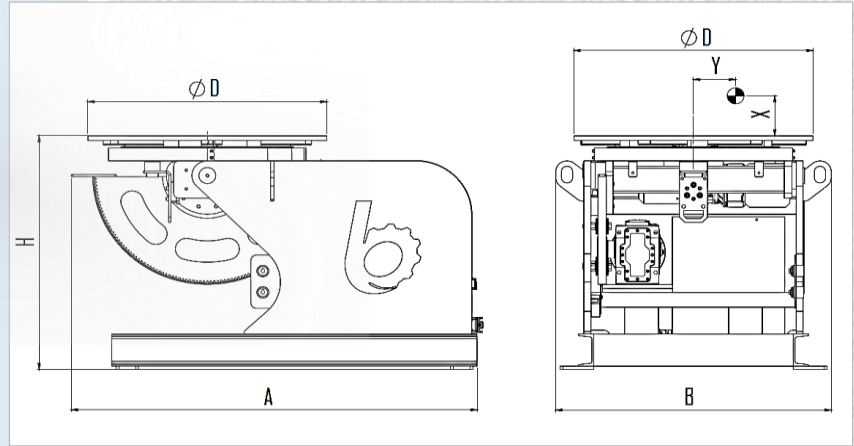

BCP**STATIONARY CONVENTIONAL Model WELDING POSITIONERS-2 Axis**
*Sabit Konvansiyonel Model Kaynak Pozisyonerleri-2 Eksen***BIREL**
MÜHENDİSLİK MAKİNA A.Ş.**PROSPECTUS / Tanıtım Sayfası****CE****MADE IN
TÜRKİYE
MADE IN****Excavator Bucket Welding Positioner**
Ekskavatör Kovası Kaynak Pozisyoneri

Model :BCP	Symbol Sembol	Unit Birim	BCP-025	BCP-050	BCP-1	BCP-2	BCP-3	BCP-5	BCP-8	BCP-10	BCP-20
Capacity	Kapasite	kg	250	500	1000	2000	3000	5000	8000	10 000	20 000
Rotation Speed	Dönüş Hızı	rpm	0,15-1,65	0,15-1,75	0,15-1,4	0,15-1	0,10-0,70	0,1-0,78	0,1-0,66	0,1-0,5	0,05 - 0,5
Max.Rotational Torque	Maks.Dönüş Tork'u	Nm	500	750	1570	3050	4500	7500	12050	15050	35000
Tilting Angle	Eğilme (Tilt) Açısı	deg	100	100	115	115	115	115	110	110	120
Tilting Torque	Eğilme (Tilt) Tork'u	Nm	650	1360	2720	5130	8500	15500	25520	31580	108 800
Offset Distance	Eksen Kaçıklığı	X-Y	150-150	150-150	150-150	150-150	150-150	150-150	150-150	150-150	400-150
Max.Welding Current	Maks.Kaynak Akımı	Amp	700	700	700	700	700	1000	1000	1000	1000
Table Plate Diameter	İş Tablası Çapı	ØD	600	700	850	900	1000	1250	1500	1650	2150
Height	Yükseklik	H	725	765	880	1000	1100	1220	1420	1480	1910
Length	Uzunluk	A	1170	1180	1450	1620	1760	2120	2350	2410	3000
Width	Genişlik	B	810	870	980	1150	1350	1725	1750	1790	2450
Motor Power of Table	Tabla Motor Gücü	kW	0,25	0,25	0,37	0,55	0,55	1,1	1,5	1,5	3
Motor Power of Tilting	Tilt Motor Gücü	kW	0,25	0,37	0,55	0,75	1,1	2,2	3	4	3 x 2
Weight	Ağırlık	kg	320	390	600	1050	1120	1910	2980	3450	9630

❖ All technical specifications are subject to change without prior notice. / Tüm teknik spesifikasyonları önceden haber vermeksizin değiştirme hakkına sahiptir.

Birel Mühendislik Makine San.Tic.A.Ş.
Tel: +90 (224) 413 06 17 Fax: +90 (224) 413 06 18
Sales Department(Satis Bölümü):

Address: Yaylacık Mahallesi Dogancilar Mevkii 46.Sok.No:4/1 Nilüfer/Bursa – TURKEY
Web : www.birelmuhendislik.com
Email: sales@birelmakina.com
Contact Email : info@birelmuhendislik.com
Mobil: +90.546 201 64 91

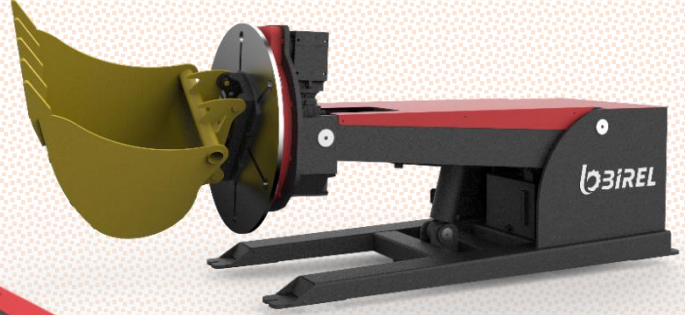
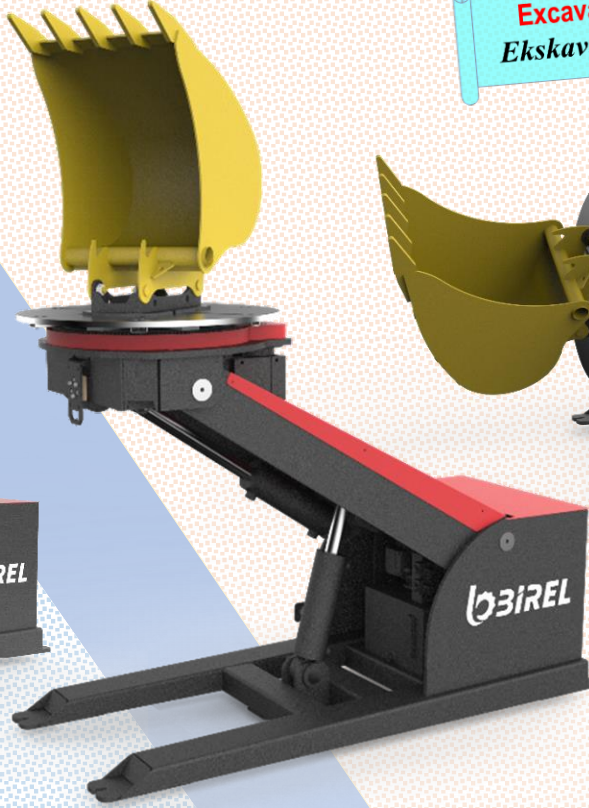
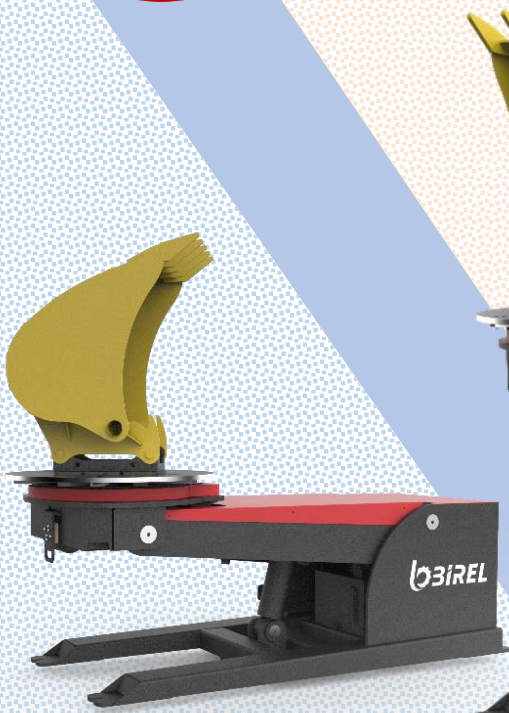
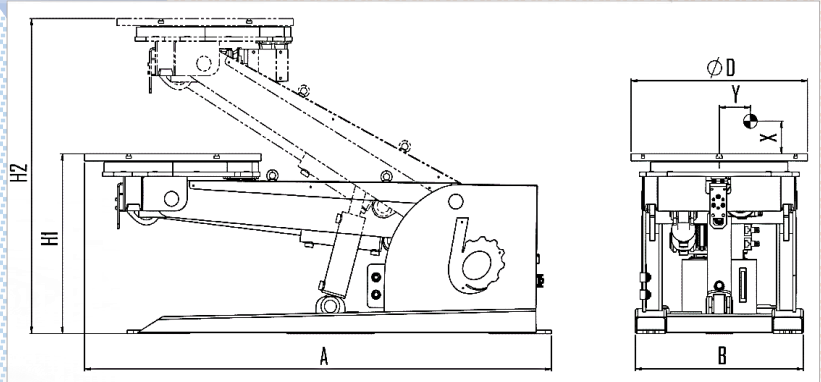
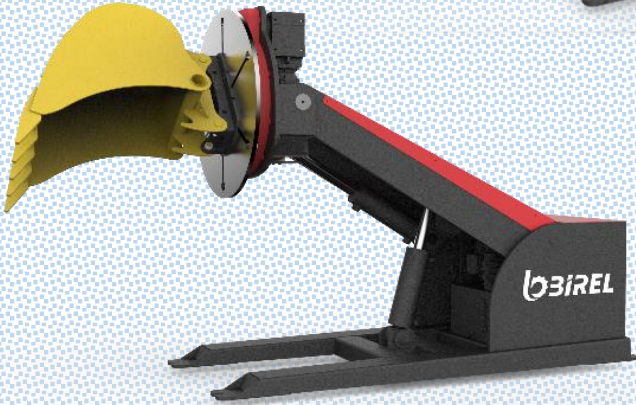
BHP**STATIONARY HYDRAULIC LIFTING Model WELDING POSITIONERS -3 Axis**
*Sabit Hidrolik Kaldırmalı Model Kaynak Pozisyoneri-3 Eksen***BIREL**
MÜHENDİSLİK MAKİNA A.Ş.**PROSPECTUS / Tanıtım Sayfası****Excavator Bucket Welding Positioner**
Ekskavatör Kovası Kaynak PozisyoneriHydraulic Tilting & Hydraulic Lifting
Hidrolik Eğim(Tilt) & Hidrolik Kaldırma

Model No : BHP	Symbol Sembol	Unit Birim	BHP-050	BHP-075	BHP-1	BHP-1,5	BHP-2	BHP-3,5	BHP-5	BHP-8	BHP-10	BHP-15
Capacity	Kapasite	kg	500	750	1000	1500	2000	3500	5000	8000	10 000	15 000
Rotation Speed	Dönüş Hızı	rpm	0,15-1,75	0,15-1,5	0,15-1,4	0,15-1,3	0,15-1	0,15-1	0,15-0,78	0,1-0,66	0,1-0,5	0,06-0,063
Max.Rotational Torque	Maks.Dönüş Tork'u	Nm	750	1150	1570	2290	3050	5300	7500	12050	15050	18000
Tilting Angle	Eğilme (Tilt) Açısı	deg	120	125	120	120	120	115	110	110	110	125
Tilting Torque	Eğilme (Tilt) Tork'u	Nm	1350	2200	3300	4500	5600	11050	17300	28680	37050	76850
Max.Welding Current	Maks.Kaynak Akımı	Amp	700	700	700	700	700	700	1000	1000	1000	1000
Offset Distance	Eksen Kaçıklığı	X-Y mm	150 - 150	150 - 150	150 - 150	150 - 150	150 - 150	150 - 150	150 - 150	150 - 150	150 - 150	450-120
Work Plate Diameter	İş Tablası Çapı	ØD mm	700	700	850	850	900	1000	1150	1250	1350	1450
Height (Min-Max.)	Yükseklik (Min-Max)	H1-H2 mm	710-1200	760-1310	800-1340	825-1450	910-1545	960-1575	1000-1600	1050-1645	1160-1830	1300-2230
Length	Uzunluk	A mm	1900	1960	2240	2255	2375	2575	2900	3100	3200	3330
Width	Genişlik	B mm	650	660	780	810	880	960	1130	1300	1460	1820
Motor Power of Worktable	Tabla Motor Gücü	kW	0,25	0,37	0,37	0,55	0,55	0,75	1,1	1,5	1,5	2,2
Motor Power of Hydr. Unit	Hidr. Ünite Mot.Gücü	kW	0,75	1,1	1,1	1,5	1,5	2,2	2,2	3	5,5	5,5
Weight	Ağırlık	kg	585	650	880	1300	1420	1650	2720	3500	4600	6800

❖ All technical specifications are subject to change without prior notice. / Tüm teknik spesifikasyonları önceden haber vermeksizin değiştirme hakkına sahiptir.

Birel Mühendislik Makine San.ve Tic. A.Ş.
Tel: +90 (224) 413 06 17 Fax: +90 (224) 413 06 18
Sales Department(Satis Bölümü):Adres: Yalçak Mahallesi Dogancilar Mevkii 46. Sok. No:4/1 Nilüfer/Bursa – TURKEY
Web : www.birelmuhendislik.com
Email: sales@birelmakina.com
Contact Email : info@birelmuhendislik.com
Mobil: +90.546 201 64 91

BLP

STATIONARY HEAVY DUTY Version HYDRAULIC LIFTING L-TYPE Model WELDING POSITIONERS -3 Axis
Sabit Ağır Görev Versiyon Hidrolik Kaldırmalı L-Tipi Model Kaynak
Pozisyonerleri-3 Eksen

BIREL
MÜHENDİSLİK MAKİNA A.Ş.

PROSPECTUS / Tanıtım Sayfası

CE

MADE IN
TÜRKİYE
MADE IN



Model :BLP-3AX	Symbol Sembol	Unit Birim	BLP1,5- 3AX	BLP3- 3AX	BLP5- 3AX	BLP7,5-3AX	BLP10- 3AX
Capacity	Kapasite	kg	1500	3000	5000	7500	10 000
Lift Stroke	Kaldırma Strok'u	S	1000	1100	1100	1200	1300
Working Radius	Çalışma Radüsü	R	1300	1600	1700	1850	2000
Offset Distance	Eksen Kaçıklığı	X-Y	300-150	300-150	450-150	450-150	450-150
Work Table Diameter	İş Tablası Çapı	ØD	850	1000	1150	1250	1350
Table Torque	Tabla Tork'u	Nm	2260	4550	7500	12050	15000
Table Speed	Tabla Hızı	rpm	0,2-1,4	0,2-1	0,15- 0,78	0,05 - 0,50	0,1 - 0,5
Tilt Torque	Tilt Tork'u	Nm	3340	6900	14750	19300	24700
Tilt Speed	Tilt Hızı	rpm	0,80	0,55	0,55	0,45	0,45
Lifting Speed	Kaldırma Hızı	m/min	0,96	0,92	0,67	0,65	0,50
Max.Welding Current	Maks.Kaynak Akımı	Amp	700	700	1000	1000	1000
Rotating Centre Height	Döner Merkez Yüksek.	H1	850	1050	1130	1200	1300
Plate Rotating Centre Difference	Tabla Döner Merkez Farkı	H2	100	100	230	260	280
Total Height	Toplam Yükseklik	H3	2720	2900	2960	3250	3480
Total Length	Toplam Uzunluk	L	2750	3300	3350	3780	4200
Total Width	Toplam Genişlik	C	1380	1500	1740	1850	1920
Motor Power of Table	Tabla Motor Gücü	kW	0,55	0,75	1,1	1,1	1,5
Motor Power of Tilting	Tilt Motor Gücü	kW	0,55	0,75	1,5	1,5	1,5 x 2
Hydraulic Motor Power of Lifting	Kaldırma Hidrolik Motor Gücü	kW	1,1	1,5	1,5	3	3

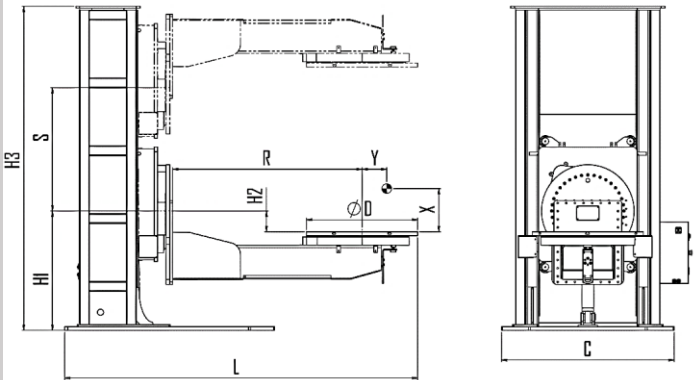

❖ All technical specifications are subject to change without prior notice. / Tüm teknik spesifikasyonları önceden haber vermeksizin değiştirme hakkına sahiptir.

Birel Mühendislik Makine San.Tic.A.Ş.
Tel: +90 (224) 413 06 17 Fax: +90 (224) 413 06 18
Sales Department(Satıs Bölümü):

Address: Yaylacık Mahallesi Dogancilar Mevkii 46.Sok.No:4/1 Nilüfer/Bursa – TURKEY
Web : www.birelmuhendislik.com
Email: sales@birelmakina.com
Contact Email : info@birelmuhendislik.com
Mobil: +90.546 201 64 91

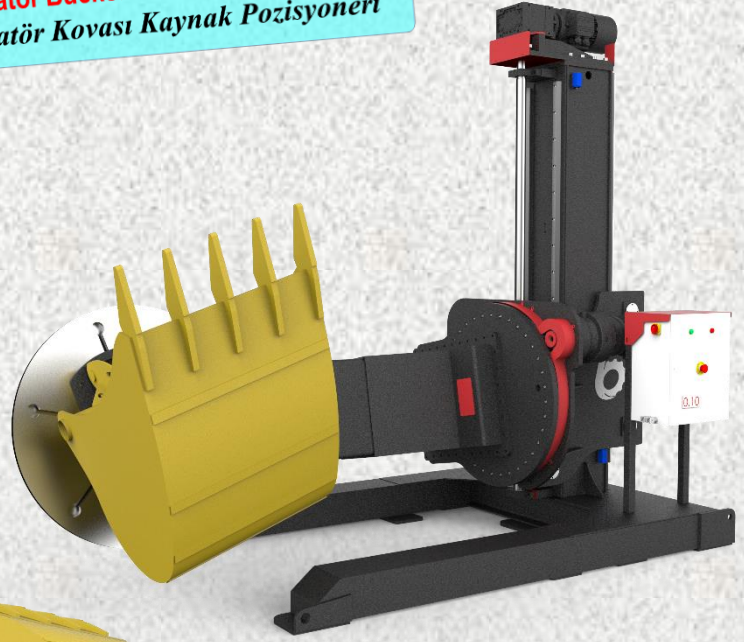
BLPL**STATIONARY LIGHT DUTY Version L-TYPE Model WELDING POSITIONERS-3 Axis**
*Sabit Hafif Görev Versiyon L-Tipi Model Kaynak Pozisyoneri-3 Eksen***BIREL**
MÜHENDİSLİK MAKİNA A.Ş.**PROSPECTUS / Tanıtım Sayfası****CE****MADE IN
TÜRKİYE
MADE IN****Excavator Bucket Welding Positioner**
Ekskavatör Kovası Kaynak Pozisyoneri

Model : BLPL-3AX	Symbol	Unit	BLPL050-3AX	BLPL075-3AX	BLPL150-3AX	BLPL300-3AX	
Capacity	Kapasite	kg	500	750	1500	3000	
Lifting Stroke	Kaldırma Strok'u	S	mm	550	650	1000	1150
Working Radius	Çalışma Radüsü	R	mm	1000	1000	1200	1600
Offset Distance	Eksen Kaçıklığı	X-Y	mm	450-150	300 - 150	300 - 150	300 - 150
Work Table Diameter	İş Tablası Çapı	ØD	mm	700	700	850	1000
Table Torque	Tabla Tork'u	Nm	750	1130	2260	4550	
Table Speed	Tabla Hızı	rpm	0,15-1,5	0,2 - 1,5	0,2 - 1,4	0,2 - 1	
Tilt Torque	Eğilme (Tilt) Tork'u	Nm	2100	2750	3340	6900	
Tilt Speed	Eğilme (Tilt) Hızı	rpm	1	0,70	0,70	0,55	
Lifting Speed	Kaldırma Hızı	m/min	0,6	0,60	0,50	0,50	
Max.Welding Current	Maks.Kaynak Akımı	Amp	700	700	700	700	
Rotating Center Height	Döner Merkez Yüksek.	H1	mm	770	680	730	720
Plate Rotating Center Diff.	Tabla Döner Mrkz.Fark	H2	mm	50	144	100	100
Total Height	Toplam Yükseklik	H3	mm	1900	1910	2380	2630
Total Length	Toplam Uzunluk	L	mm	2170	2200	2480	3160
Total Width	Toplam Genişlik	C	mm	1170	1300	1265	1500
Motor Power of Table	Tabla Motor Gücü	kW	0,37	0,37	0,55	0,75	
Motor Power of Tilting	Eğilme(Tilt) Mot.Gücü	kW	0,37	0,37	0,55	0,75	
Motor Power of Lifting	Kaldırma Motor Gücü	kW	0,75	1,1	1,5	3	
Weight	Ağırlık	kg	730	1050	1390	2230	

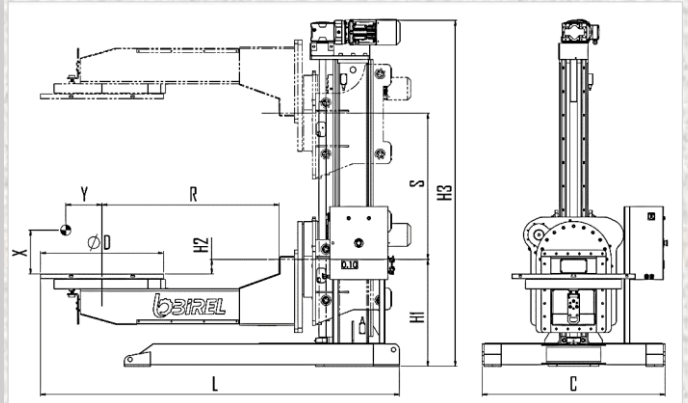

❖ All technical specifications are subject to change without prior notice. / Tüm teknik spesifikasyonları önceden haber vermeksizin değiştirme hakkına sahiptir.

Birel Mühendislik Makine San.Tic.A.Ş.
Tel: +90 (224) 413 06 17 Fax: +90 (224) 413 06 18
Sales Department(Satis Bölümü):

Address: Yaylacık Mahallesi Dogancilar Mevkii 46.Sok.No:4/1 Nilüfer/Bursa – TURKEY
Web : www.birelmuhendislik.com
Email: sales@birelmakina.com
Contact Email : info@birelmuhendislik.com
Mobil: +90.546 201 64 91