**Genel Özellikler :**

- BZC model zincirli çeviriciler amacı, düzlemsel kesitli iş parçalarının döndürülmesi ve pozisyonlaması içindir.
- Toplamda 2 ünite'nin taşıma ve çevirme tonajı kapasite kadardır..
- Her iki Ünite ayrı ayrı Kumanda edilebilir.
- Sonsuz bir zincir üzerinde, dönme hareketi sağlanan parçaya, uygun pozisyonlama ile istenilen kaynak köşesi ve montaj düzlemi oluşturulabilir.
- Makine üzerine konulan parçaya yükseklik ayarı yapmakta mümkündür. Bu durum operatöre kaynak sırasında büyük bir kolaylık sağlar.
- Saat yönünde ya da saat yönünün tersine, hassas bir şekilde, düzgün rahatça döndürebilirler. Aynı zamanda istenilen yüksekliği sağlamak için aşağı - yukarı hareket ettirebilirler
- Zincirli çeviricilerin takımı; 2 adet tahrikli üniteden oluşur. Uygulama durumuna ve ağırlığın durumuna göre ünitelerin sayısı artabilir
- Zincirli çeviricilerin takımını oluşturan ünitelerin her ikisi de tahriklidir ve bu iki ünite ister birbirleri ile senkronize, isterse de birbirlerinden bağımsız çalışabilir. Bu sayede iş parçasının açıl yüksekliğinin ayarlanmasına imkân sağlar.

Teknik Avantajlar :

- Birel Makina standart olarak, BZC modelleri 5 - 6 - 10 - 12 Ton kapasite'lerde imalatını yapmaktadır.
- Zincir kollarının parça yüklendiğinde otomatik olarak kapanması
- BZC Zincirli Çeviriciler, açılan kolları vasıtasıyla İş parçasının kolay yüklenmesine müsaade eder.
- 2 ünite aynı anda , «Opsiyonel Master Panel» aracılığıyla senkron çalışabilir
- Aşağı Yukarı Hareket Pozisyonlama
- Sağlam zincir dişli yapısı
- Frenli ve cebri fan soğutmalı motor.
- Ancak özel durumlarda, Bu standart kapasitelerin dışında, Birel Makina, müşteri standart ve ihtiyaçlarına göre, farklı kapasitelerde imalat yapma imkanına sahiptir.
- Herhangi bir özel proje ve talep için, tarafımız ile kontak kurmaya çekinmeyiniz.

❖ Birel, Tüm teknik spesifikasyonları önceden haber vermeden değiştirme hakkını saklı tutar.

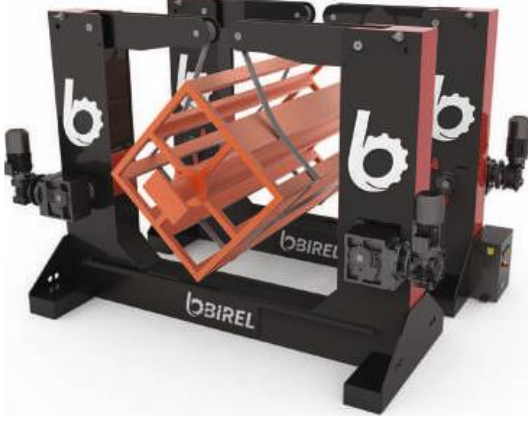

A

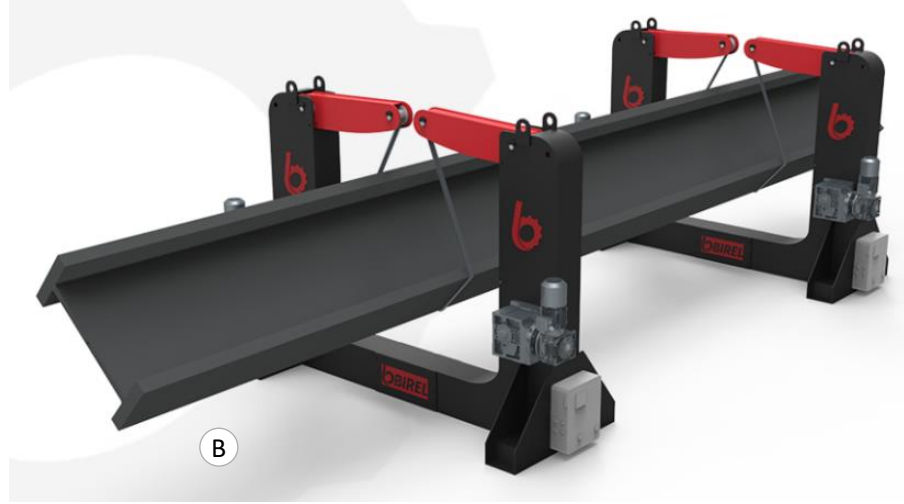

B

Standart Özellikler

- Çevirme standard hız ayarlı
- Frenli ve Fan Soğutmalı Motor (Asenkron)
- 5 mt. El Kontrollü Kablolü Kumanda Kutusu
- 5 mt. Güç Kablosu
- Standart Makina Renkleri :
 - Şase RAL 7011(Gri)
 - Sac Muhafazalar : RAL 3020(Kırmızı)
- Güç Beslemesi : 380V -(3 faz+Nötr+Topraklama)
- Bir (1) Yıl Garanti (Aşınan parçalar , garanti dışındadır.)

Opsiyonel Kontrol Üniteleri

DFPSE

Çiftli Ayak Pedalı+
Cubuk+Acil Stop
3 m.



SFP

Tekli Ayak Pedalı



MP

Master Panel



OHC

Omuz üstü Boyuna Askılı



WRC

Kablosuz Uzaktan Kumanda



❖ Birel, Tüm teknik spesifikasyonları önceden haber vermeden değiştirme hakkını saklı tutar.

BZC

Bölüm-B : Çevirici Modelleri | B02: Düzlemsel Kesit Tipleri
STANDART Zincirli Çevirici Model

BIREL
MÜHENDİSLİK MAKİNA A.Ş.

UYGULAMA GÖRSELLERİ



❖ Birel, Tüm teknik spesifikasyonları önceden haber vermeden değiştirme hakkını saklı tutar.

Birel Mühendislik Makine San. Tic. A.Ş. | Adres: Yaylacık Mahallesi Dogancilar Mevkii 46. Sok. No:4/1 Nilüfer/Bursa – TURKEY
Tel: +90 (224) 413 06 17 Fax: +90 (224) 413 06 18 Web : www.birelmuhendislik.com İletişim Email : info@birelmuhendislik.com
Satış Bölümü : Email: sales@birelmakina.com Direkt Mobil: +90.54620164 91

TEKNİK ÖZELLİKLER

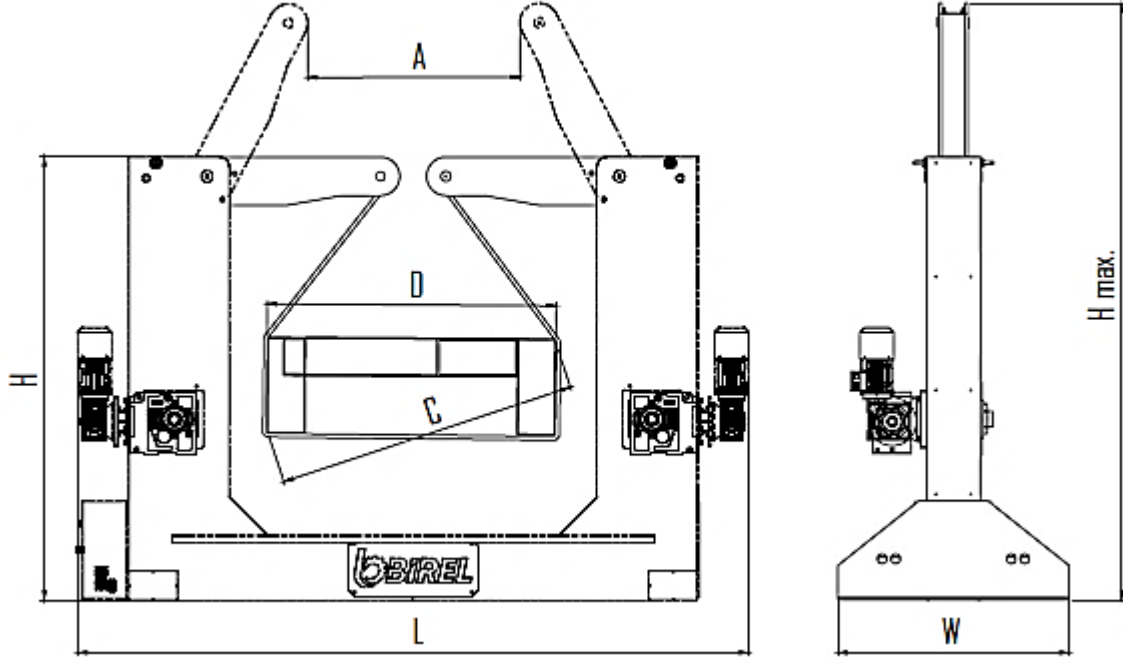

Teknik Özellikler :

Model : BZC	Semb.	Bir.	BZC-5	BZC-10
Kapasite		ton	5	10
Max. Yük (Tahrikli Ünite)		t/unit	2,5	5
Max. Yük (Avare Ünite)		t/unit	2,5	5
Dönüş Hızı		rpm	2	2
İş Parçası Geniřlięi	D	mm	500	1100
Max.Çevirme Diyagona	C	mm	600	1500
Çeviriciler Arası Mesafe	A	mm	600	1150
Ortalama Alt Şase Uzunluęu	L	mm	1910	3500
Ortalama Alt Şase Uzunluęu	W	mm	800	1200
Yükseklik (Kollar Ařaęı)	H	mm	1300	2300
Yükseklik (Kollar Yukarı)	Hmax	mm	1700	3100
Geniřlik (Tahrikli Ünite)	W1	mm	800	1200
Geniřlik (Avare Ünite)	W2	mm	800	1200
Motor Gücü		kW	1,1 x 4	1,5 x 4
Aęırlık		kg	1220	3950

❖ Bu standart kapasitelerin dıřında, Birel Makina, Müřteri ihtiyaçlarına göre, farklı kapasite ve ölçülerde imalat yapma imkanına sahiptir.

❖ Birel, Tüm teknik spesifikasyonları önceden haber vermeden deęiřtirme hakkını saklı tutar.

Birel Mühendislik Makine San. Tic. A.Ş. | Adres: Yaylacık Mahallesi Dogancilar Mevkii 46. Sok. No:4/1 Nilüfer/Bursa – TURKEY
Tel: +90 (224) 413 06 17 Fax: +90 (224) 413 06 18 Web : www.birelmuhendislik.com İletişim Email : info@birelmuhendislik.com
Satış Bölümü : Email: sales@birelmakina.com Direkt Mobil: +90.5462016491