

BTT

Bölüm-A : KAYNAK POZİSYONER MODELLERİ | A02: Sabit Tipler
STANDART Döner Tabla Kaynak Pozisyoneri (1-Eksen)

BIREL
MÜHENDİSLİK MAKİNA A.Ş.

GENEL TANITIM

STANDART: SLOT Tabla & Kablolu Uzaktan El Kontrol Kutusu



OPSİYONEL Modifikasyonlar & Ekipmanlar ;

T-SE: Yuvarlak İş Tablası T – kanallı
Kalın Plaka

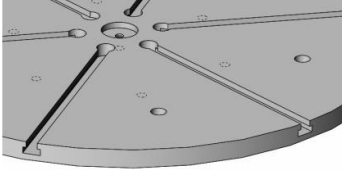

BTT-M02: Bağlama Aparatı ;



Genel Özellikler ;

- BTT model Döner tabla imalat sanayi, petrol sanayi, kimya, elektrik santralleri, ulaştırma, gemi inşa sanayi vb. sanajilerde yaygın olarak kullanılmaktadır.
- BTT model 1 eksen Döner Tabla Pozisyoneri, hiçbir geometrik şekil farketmeksizin, ölçü sınırlarındaki tüm parçalara pozisyonlama yapabilme ve uygun kaynak köşesi oluşturabilme adına kaliteli ve ideal bir çözümdür. 360 derece istediğiniz pozisyonda kaynak yapmaya yine aynı şekilde montaj yapabilmeye son derece imkan sağlamaktadır.
- BTT model Döner Tabla silindirik parçalar üzerinde bulunan tablası aracılığıyla, ekseninde kolaylıkla bağlamak için tasarlanmıştır.
- Opsiyonel özel Bağlama ekipmanı yardımıyla kolay çalışma avantajı sunar.
- İmalat sırasında , döndürme vb. işlemleri ortadan kaldırır, operatörlerin çalışma gücünü en verimli şekilde kullanmanızı sağlar, zaman kaybını minimize eder ve iş verimliliğini artırır.
- BTT model Döner Tabla Pozisyoneri ile operatörler tabla ekseninde, iş parçasını saat yönüne ya da saat yönünün tersine hassas bir şekilde kablolu kumanda paneli üzerinden kontrol edebilirler. Ayarlanabilir hızlarda rahatça döndürebilirler.
- BTT model Döner Tabla Pozisyoneri iş tabla'sı standart olarak uzun kanallı (Slot)olarak sağlanır. İsteğe bağlı "T" kanallı talep edildiğinde imalatı yapılır.

Teknik Avantajlar ;

- Birel Makina standart olarak, BTT modelleri 1 - 2 - 3 - 5 - 10 - 25 - 50 Ton kapasite'lerde imalat yapmaktadır.
- Frenli ve cebri fan soğutmalı motor.
- Kaynak Ark Grubu
- Opsiyon olarak sağlanan T – kanallı Kalın Plaka yardımıyla hızlı bağlantı imkanı sağlar.
- Ancak özel durumlarda, Bu standart kapasitelerin dışında, Birel Makina, müşteri standart ve ihtiyaçlarına göre, farklı kapasitelerde imalat yapma imkanına sahiptir.
- Herhangi bir özel proje ve talep için, tarafımız ile kontak kurmaya çekinmeyiniz.

❖ Birel, Tüm teknik spesifikasyonları önceden haber vermeden değiştirme hakkını saklı tutar.

Birel Mühendislik Makine San. Tic. A.Ş. | Adres: Yaylacık Mahallesi Dogancilar Mevkii 46. Sok. No:4/1 Nilüfer/Bursa – TURKEY
Tel: +90 (224) 413 06 17 Fax: +90 (224) 413 06 18 Web : www.birelmuhendislik.com İletişim Email : info@birelmuhendislik.com
Satış Bölümü : Email: sales@birelmakina.com Direkt Mobil: +90.5462016491

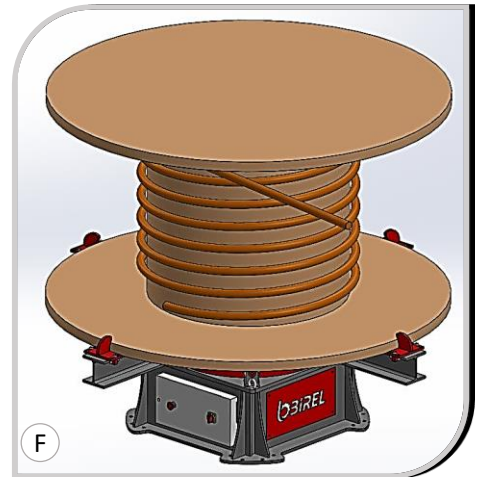
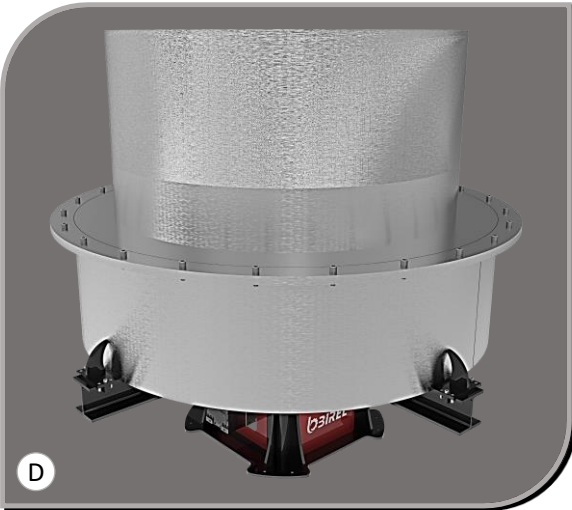

❖ Birel, Tüm teknik spesifikasyonları önceden haber vermeden değiştirme hakkını saklı tutar.

Birel Mühendislik Makine San. Tic. A.Ş. | Adres: Yaylacık Mahallesi Dogancilar Mevkii 46. Sok. No:4/1 Nilüfer/Bursa – TURKEY
Tel: +90 (224) 413 06 17 Fax: +90 (224) 413 06 18 Web : www.birelmuhendislik.com İletişim Email : info@birelmuhendislik.com
Satış Bölümü : Email: sales@birelmakina.com Direkt Mobil: +90.5462016491

ÖZELLİKLER



Standart Özellikler

- Yuvarlak İş Tablası Uzun Kanallı(Slot)
- Ayarlanabilir İş Tablası Dönüş Hızı
- Elektrik Kabini üzerinde Dijital gösterge
- İş Tablası 360 derece Döndürme Kabiliyeti.
- Hareketi durdurmak için Limit Sviç'leri
- 5 mt. El Kontrollü Kablolu Kumanda Kutusu
- 5 mt. Güç Kablosu
- Frenli ve Fan Soğutmalı Motor (Asenkron)
- Kaynak Ark Grubu
- Standart Makina Renkleri :
 - Şase RAL 7011(Gri)
 - Sac Muhafazalar : RAL 3020(Kırmızı)
- Güç Beslemesi : 380V -(3 faz+Nötr+Topraklama)
- Bir (1) Yıl Garanti (Aşınan parçalar , garanti dışındadır.)

Opsiyonel Kontrol Üniteleri

DFPSE

Çiftli Ayak Pedalı+Çubuk+Acil Stop
3 m.



OHC

Omuz üstü Boyuna Askılı
3 m.



SFP

Tekli Ayak Pedalı



WRC

Kablosuz Uzaktan Kumanda



❖ Birel, Tüm teknik spesifikasyonları önceden haber vermeden değiştirme hakkını saklı tutar.

TEKNİK ÖZELLİKLER

OPSİYONEL (BTT-M02)

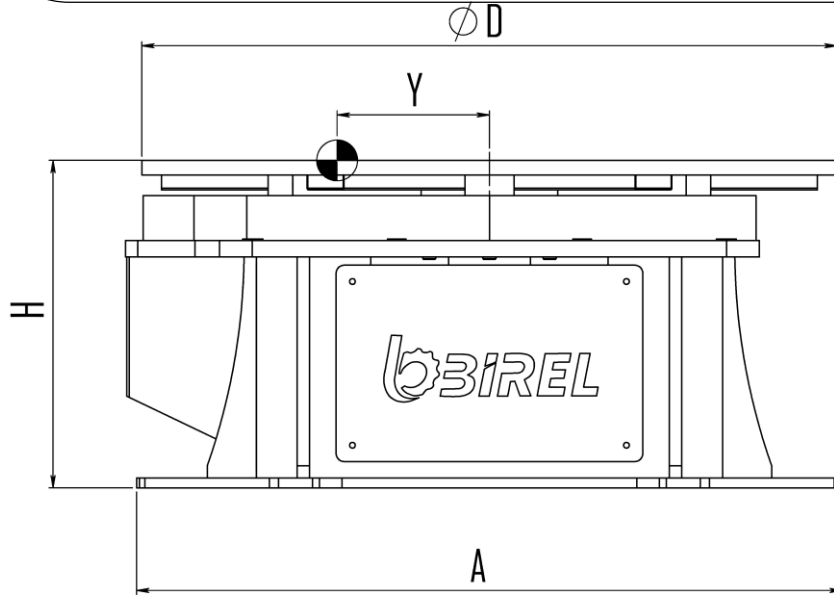
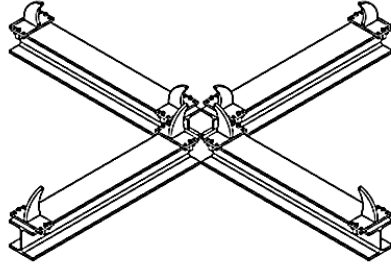
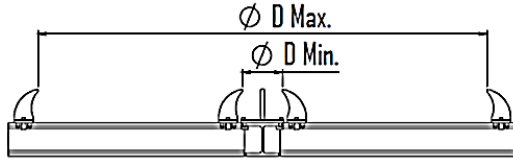

Teknik Özellikler :

Model : BTT	Semb.	Bir.	BTT-1	BTT-2	BTT-3	BTT-5	BTT-10	BTT-25	BTT-50
Kapasite		kg	1 000	2 000	3 000	5 000	10 000	25 000	50 000
Döndürme Hızı		rpm	0.15-1.4	0.06-0.55	0,06-0,55	0.06-0.55	0.05-0.33	0.05-0.20	0.05-0.20
Max.Kaynak Şase Akımı		Amp	700	700	700	1000	1000	1000	1000
Max.Eksen Kaçıklığı	Y	mm	150	150	150	130	100	80	80
Tabla Çapı	ØD	mm	850	900	1000	1250	1500	1800	2000
Aparata Bağlanabilir Çaplar	Ød-ØD	mm	200-2000	200-2000	200-2000	200-2200	600-4400	600-4400	600-4400
Yükseklik	H	mm	400	450	490	490	650	720	770
Uzunluk	A	mm	860	980	1020	1250	1350	1550	1660
Genişlik	A	mm	860	980	1020	1250	1350	1550	1660
Tabla Motor Gücü		kW	0.37	0.37	0,37	0.55	0.55	0.75	1.1
Ağırlık		kg	360	570	570	685	1250	2100	3200

↳ Bu standart kapasitelerin dışında, Birel Makina, Müşteri ihtiyaçlarına göre, farklı kapasite ve ölçülerde imalat yapma imkanına sahiptir.

❖ Birel, Tüm teknik spesifikasyonları önceden haber vermeden değiştirme hakkını saklı tutar.