

GENEL TANITIM

Genel Özellikler ;

- BSP-3AX model Pozisyoner, hiçbir geometrik şekil farketmeksizin, ölçü sınırlarındaki tüm parçalara pozisyonlama yapabilme ve uygun kaynak köşesi oluşturabilme adına kaliteli ve ideal bir çözümdür.360 derece istediğiniz pozisyonunda kaynatmaya yine aynı şekilde montaj yapabilmenize son derece imkan sağlamaktadır.
- İmalat sırasında yaşanan parça taşıma, döndürme vb. vinç işlemlerini ortadan kaldırır, operatörlerin çalışma gücünü en verimli şekilde kullanmasını sağlar, zaman kaybını minimize eder ve iş verimliliğini artırır.
- BSP-3AX model Pozisyoner, sağlam yapısı, kolay kontrol edilebilmesi, operatörlerin rahat çalışabilmesi ve kaynak kalitesinin iyileştirilmesini sağlar.
- BSP-3AX model Pozisyoner ile operatörler tabla ekseninde, iş parçasını saat yönüne ya da saat yönünün tersine hassas bir şekilde kumanda paneli üzerinden kontrol edebilecekleri ayarlanabilir hızlarda rahatça döndürebilirler.

Teknik Özellikler ;

- Birel Makina standart olarak, BSP-3AX modelleri 7,5 - 10 Ton kapasite'lerde imalatını yapmaktadır.
- Frenli ve cebri fan soğutmalı motor.
- Kaldırma Operasyonu Hidrolik olarak gerçekleştirilir.
- Kaynak Ark Grubu
- Opsiyon olarak sağlanan T – kanallı Kalın Plaka yardımıyla hızlı bağlantı imkanı sağlar.
- Ancak özel durumlarda, Bu standart kapasitelerin dışında, Birel Makina, müşteri standart ve ihtiyaçlarına göre, farklı kapasitelerde imalat yapma imkanına sahiptir.
- Herhangi bir özel proje ve talep için, tarafımız ile kontak kurmaya çekinmeyiniz.

Standart Özellikler

- PLC Kontrollü
- Yuvarlak İş Tablası Uzun Kanallı(Slot)
- Dikey kaldırma hareketleri Hidrolik vasıtasıyla gerçekleştirilir.
- Ayarlanabilir İş Tablası Dönüş Hızı ve Dijital gösterge
- İş Tablası 360 derece Döndürme Kabiliyeti.
- 5 mt. El Kontrollü Kablolü Kumanda Kutusu
- 5 mt. Güç Kablosu
- Frenli ve Fan Soğutmalı Motor (Asenkron)
- Kaynak Ark Grubu
- Standart Makina Renkleri :
 - Şase RAL 7011(Gri)
 - Sac Muhafazalar : RAL 3020(Kırmızı)
- Güç Beslemesi : 380V -(3 faz+Nötr+Topraklama)
- Bir (1) Yıl Garanti (Aşınan parçalar , garanti dışındadır.)

Opsiyonel Kontrol Üniteleri

DFPSE

Çiftli Ayak Pedalı+Çubuk+Acil Stop
3 m.

OHC

Omuz üstü Boyuna Askılı



SFP

Tekli Ayak Pedalı



WRC

Kablosuz
Uzaktan Kumanda

❖ Birel, Tüm teknik spesifikasyonları önceden haber vermeden değiştirme hakkını saklı tutar.

BSP-H-3AX

Bölüm-A :Pozisyoner Modeller | A04: Tahrikli-Avare Gövdeli Şase Pozisyonerleri
STANDART SALINCAK Tipi ŞASE Kaynak Pozisyoneri (2 Eksen)

BİREL
MÜHENDİSLİK MAKİNA A.Ş.

UYGULAMA GÖRSELLERİ

KÖPRÜ Tipi
HİDROLİK KALDIRMA

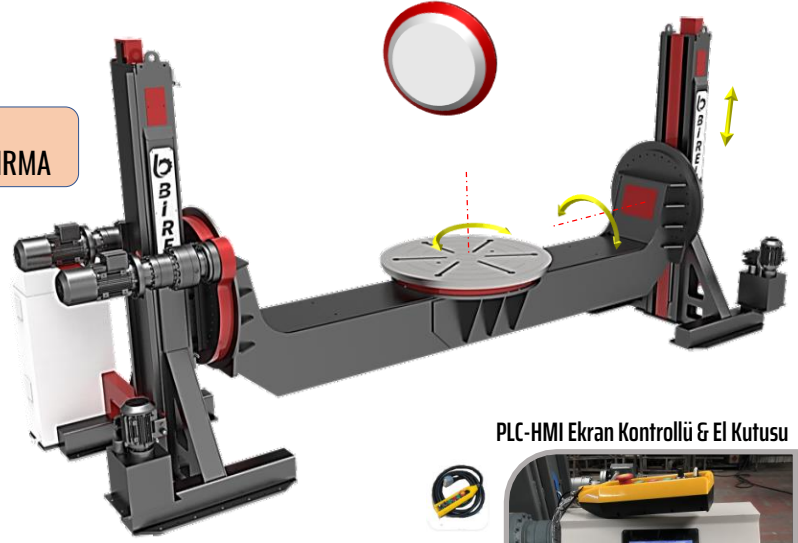
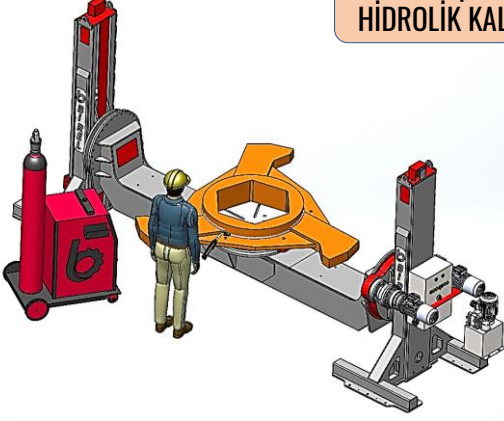

Yukarı ve Aşağı Hareketler Hidrolik

PLC-HMI Ekran Kontrollü & El Kutusu



OPSİYONEL Modifikasyonlar & Ekipmanlar ;

T-SE Yuvarlak İş Tablası T - kanallı
Kalın Plaka

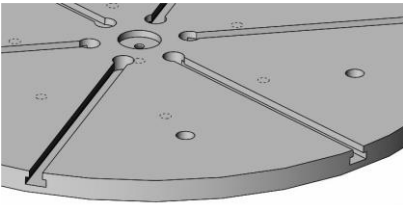

OC-T: Sekizgen Tabla



MC: Manuel Ayna



BGR:3 Ayaklı Manual Boru Tutucu

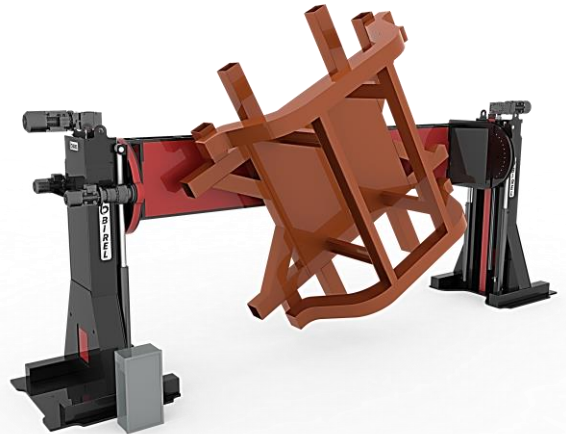
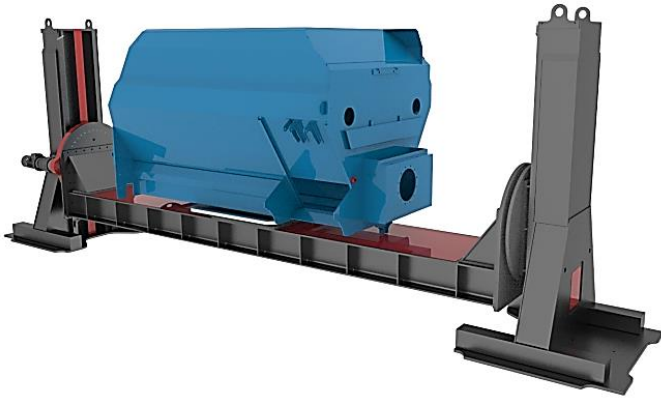

❖ Birel, Tüm teknik spesifikasyonları önceden haber vermeden değiştirme hakkını saklı tutar.

Birel Mühendislik Makine San. Tic. A.Ş. | Adres: Yaylacık Mahallesi Dogancilar Mevkii 46. Sok. No:4/1 Nilüfer/Bursa - TURKEY
Tel: +90 (224) 413 06 17 Fax: +90 (224) 413 06 18 Web : www.birelmuhendislik.com İletişim Email : info@birelmuhendislik.com
Satış Bölümü : Email: sales@birelmakina.com Direkt Mobil: +90.54620164 91

TEKNİK ÖZELLİKLER

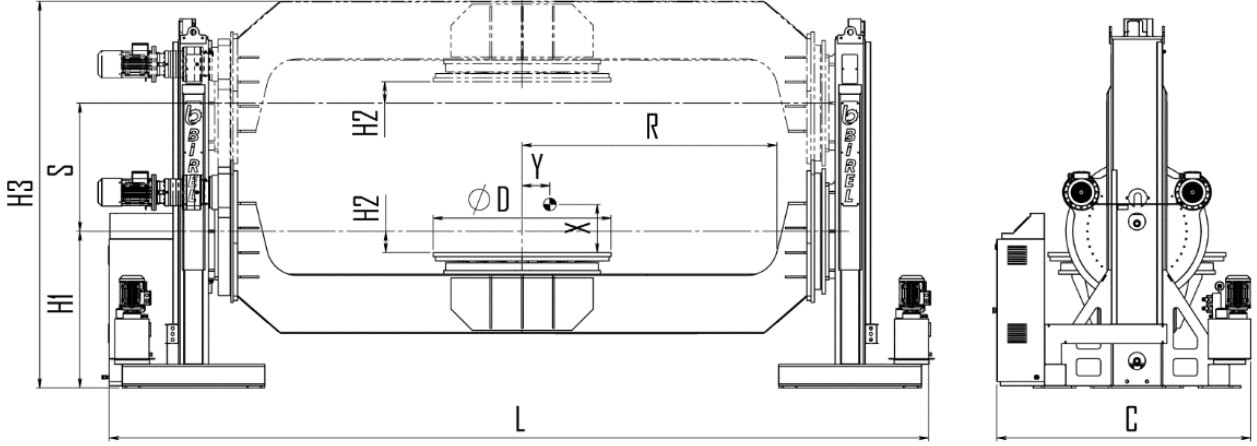

Teknik Özellikler :

Model : BSP-H	Semb.	Bir.	BSP-7,5H	BSP-10H
Kapasite		kg	7 500	10 000
Dönüş Hızı		rpm	0,1- 0,66	0,1 - 0,50
Tilt (Eğme) Hızı		rpm	0,5	0,5
Yukarı-Aşağı Süre		sec	80	90
Dönme Tork'u		Nm	12 050	15 050
Tilt (Eğme) Tork'u		Nm	25 100	33 400
Eksen Kaçıklığı	X - Y	mm	500 -150	500 - 150
Tabla Ölçüsü	ØD	mm	1250	1350
Çalışma Radüsü	R	mm	3400 x 2	3400 x2
Tilt (Eğme)Merkez Yüksekliği	H1	mm	1100	1100
Tabla-Dönme Merkez Farkı	H2	mm	250	250
Kaldırma Strok'u	S	mm	1000	1000
Yükseklik	H3	mm	2750	2800
Uzunluk	L	mm	9250	9290
Genişlik	C	kW	1850	2000
Tabla Motor Gücü		kW	1,5 x 1	1,5 x 1
Tilt Motor Gücü		kW	1,5 x 2	2,2 x 2
Hidrolik Kaldırma Motor Gücü		kg	1,5 x 2	2,2 x 2

↪ Bu standart kapasitelerin dışında, Birel Makina, Müşteri ihtiyaçlarına göre, farklı kapasite ve ölçülerde imalat yapma imkanına sahiptir.

❖ Birel, Tüm teknik spesifikasyonları önceden haber vermeden değiştirme hakkını saklı tutar.

Birel Mühendislik Makine San. Tic. A.Ş. | Adres: Yaylacık Mahallesi Dogancilar Mevkii 46. Sok. No:4/1 Nilüfer/Bursa - TURKEY
 Tel: +90 (224) 413 06 17 Fax: +90 (224) 413 06 18 Web : www.birelmuhendislik.com İletişim Email : info@birelmuhendislik.com
 Satış Bölümü : Email: sales@birelmakina.com Direkt Mobil: +90.5462016491