

### Genel Özellikler ;

- Halatlı Çeviricilerin Kullanım Amacı, düzlemsel kesitli iş parçalarının döndürülmesi ve pozisyonlanmasıdır.
- Döndürme ve pozisyonlama işlemleri gerçekleştirilirken, işlem gören parça yüzeylerine herhangi bir zarar verilmez.
- Makina'ya yerleştirilen parça'ya yükseklik ayarı yapmak mümkündür. Böylece operatör'e kaynak esnasında büyük bir kolaylık sağlanır.
- Operatörle halat üzerine yerleştirildikleri iş parçasını Saat Yönünde (CW) veya Saat Yönünün tersine (CCW), hassas bir şekilde kolaylıkla döndürebilirler. Ayrıca aynı zamanlı olarak istenen yüksekliği sağlamak için aşağı yukarı hareket ettirebilirler.
- Halatlı çevirici Set'i 2 ad.Tahrikli Ünite'den oluşur. Çalışma koşullarına bağlı olarak ünite sayısı artırılabilir.
- BRR-Halatlı Çeviriciler senkronizasyon halinde veya ayrı ayrı çalıştırılabilirler ve böylece Açılabilir Yüksek Ayarı mümkün kılınır.
- Birel Makine manufactures 5, 6 and 10 ton chain rotators in its standard, However, between these tonnages special custom production can be manufactured.

### Teknik Avantajlar :

- Birel Makina standart olarak, BRR modelleri 5 - 6- 10 Ton kapasite'lerde imalatını yapmaktadır.
- Sağlam zincir dişli yapısı
- Frenli ve cebri fan soğutmalı motor.
- Ancak özel durumlarda, Bu standart kapasitelerin dışında, Birel Makina, müşteri standart ve ihtiyaçlarına göre, farklı kapasitelerde imalat yapma imkanına sahiptir.
- Herhangi bir özel proje ve talep için, tarafımız ile kontak kurmaya çekinmeyiniz.

❖ Birel, Tüm teknik spesifikasyonları önceden haber vermeden değiştirme hakkını saklı tutar.

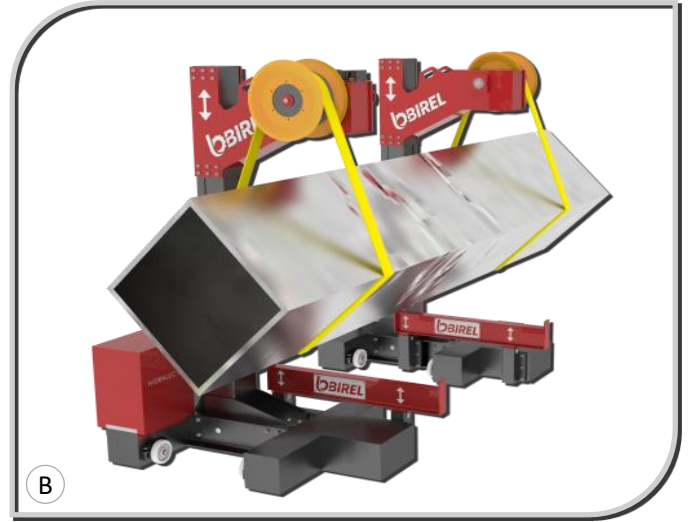
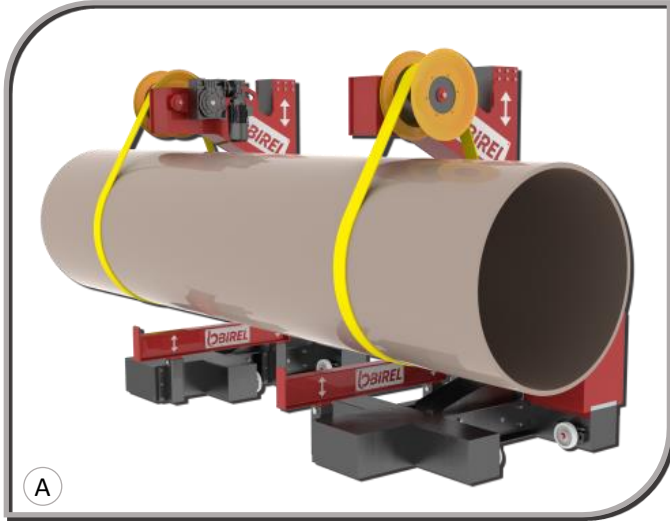

## Standart Özellikler

- Ayarlanabilir İş Tablası Dönüş Hızı ve Dijital gösterge
- Frenli ve Fan Soğutmalı Motor ( Asenkron )
- 5 mt. El Kontrollü Kablolu Kumanda Kutusu
- 5 mt. Güç Kablosu
- Standart Makina Renkleri :
  - Şase RAL 7011( Gri )
  - Sac Muhafazalar : RAL 3020( Kırmızı )
- Güç Beslemesi : 380V -(3 faz+Nötr+Topraklama)
- Bir (1) Yıl Garanti (Aşınan parçalar , garanti dışındadır. )

## Opsiyonel Kontrol Üniteleri

DFPSE

Çiftli Ayak Pedalı+  
Cubuk+Acil Stop  
3 m.

SFP

Tekli Ayak Pedalı



OHC

Omuz üstü Boyuna Askılı



MP

Master Panel



WRC

Kablosuz Uzaktan Kumanda



❖ Birel, Tüm teknik spesifikasyonları önceden haber vermeden değiştirme hakkını saklı tutar.

## TEKNİK ÖZELLİKLER

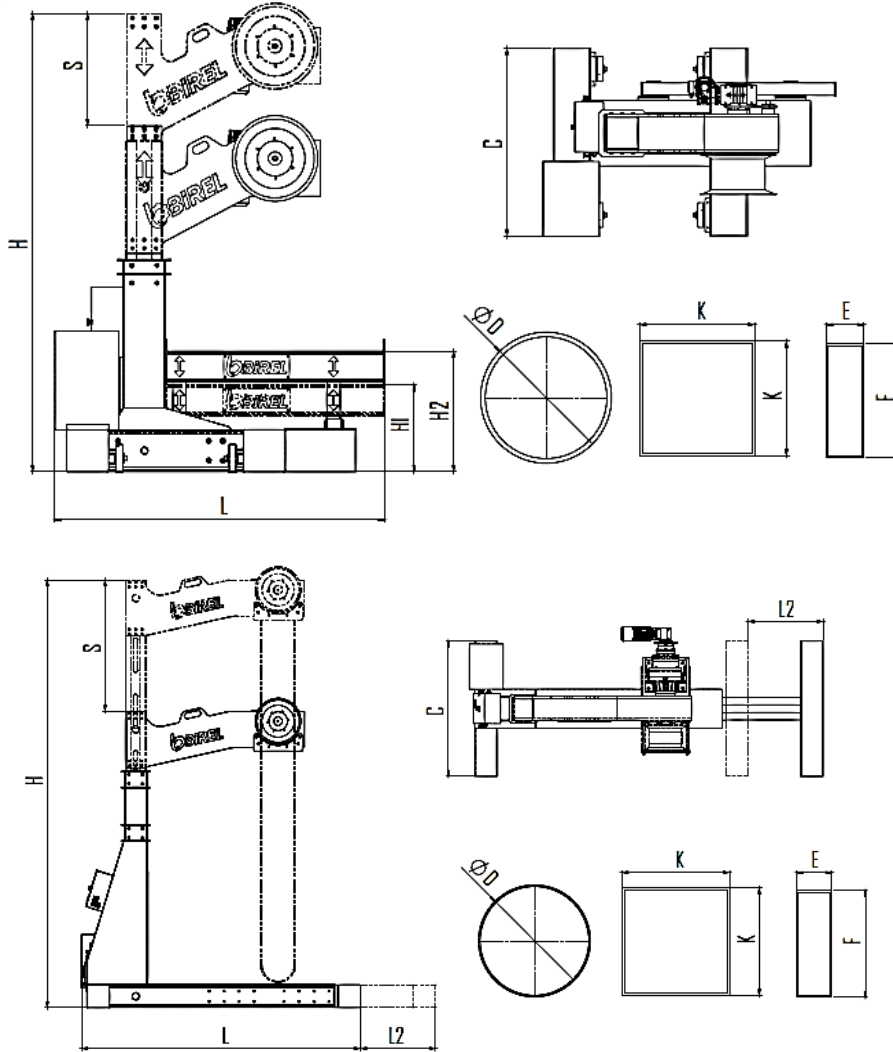

## Teknik Özellikler :

Model : BRR	Semb.	Bir.	BRR-5	BRR-6	BRR-10
Kapasite		kg	5 000	6 000	10 000
Dönüş Hızı	90°	sec	9 sec	30 sec	30 sec
Aşağı-Yukarı Hareket Zamanı		sec	30sec	90 sec	90sec
Loading Stroke	S	mm	800	1300	1300
Max. İş Parçası Yuvarlak	ØD	mm	1415	3500	3500
Max. İş Parçası Kare	K	mm	1000	2500	2500
Max. İş Parçası Dikdörtgen	E-F	mm	1200 x 300	3200 x 1500	3200 x 1500
Yükseklik	H	mm	3265	5400	5400
Yükleme Şase Yükseklik	H1 - H2	mm	620 - 860		
Uzunluk	L	mm	2350	4070	4070
Uzunluk Strok	L2	mm	-	1000	1000
Genişlik	C	mm	1500	2250	2500
Toplam Motor Gücü		kW	5	11	14

☞ Bu standart kapasitelerin dışında, Birel Makina, Müşteri ihtiyaçlarına göre, farklı kapasite ve ölçülerde imalat yapma imkanına sahiptir.

❖ Birel, Tüm teknik spesifikasyonları önceden haber vermeden değiştirme hakkını saklı tutar.

Birel Mühendislik Makine San. Tic. A.Ş. | Adres: Yaylacık Mahallesi Dogancilar Mevkii 46. Sok. No:4/1 Nilüfer/Bursa - TURKEY  
 Tel: +90 (224) 413 06 17 Fax: +90 (224) 413 06 18 Web : [www.birelmuhendislik.com](http://www.birelmuhendislik.com) İletişim Email : [info@birelmuhendislik.com](mailto:info@birelmuhendislik.com)  
 Satış Bölümü : Email: [sales@birelmakina.com](mailto:sales@birelmakina.com) Direkt Mobil: +90.5462016491