



El Çarkı ile
Yükseklik
Ayarlamalı



A

OPSİYONEL Modifikasyonlar & Ekipmanlar ;

M01: Manuel Sıkma Aparatı

M02: Kaynak Torç Taşıyıcı

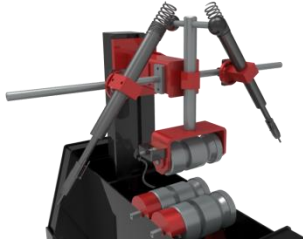
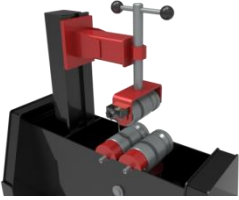

Genel Özellikler ;

- BPP model Boru Pozisyoneri, Silindirik profile sahip boruların, başlıca şantiye ve ön üretim tesislerinde manuel veya otomatik kaynağında döndürme ve çevirme işlemleri amaçlı kullanılır.
- Borunun dönmesinden dolayı, Kaynaklanacak boruda çevresel kaynağa aralıklı kaynak oluşmaz.
- BPP model Boru Pozisyoneri, Boru Çap ayarı, standart olarak Manual volan ile aşağı-yukarı mekanik yapılır. Opsiyon olarak, İstek üzerine, hızlı bağlama-sökme aparatı sağlanabilir.
- BPP model Boru Pozisyoneri +90°-0°-90° derece her iki yönde çevirme olanağına sahiptir.
(Diğer bir ifade ile, Saat yönünde(CW) veya Saat yönünün tersine(CCW) her iki yöne hassas kontrol edilen hızlarda döndürme olanağı)
- BPP model, Boru pozisyoneri, 1 ad.tahrikli döner tabla ve 1 ad.baskı grubu avare üst baskı olarak sağlanır.

Teknik Avantajlar ;

- Birel Makina standart olarak, BPP modelleri 300 - 500 - 750-1000 1500 kg. kapasite'lerde imalatını yapmaktadır.
- Frenli ve cebri fan soğutmalı motor.
- Ancak özel durumlarda, Bu standart kapasitelerin dışında, Birel Makina, müşteri standart ve ihtiyaçlarına göre, farklı kapasitelerde imalat yapma imkanına sahiptir.
- Herhangi bir özel proje ve talep için, tarafımız ile kontak kurmaya çekinmeyiniz.

❖ Birel, Tüm teknik spesifikasyonları önceden haber vermeden değiştirme hakkını saklı tutar.

UYGULAMA GÖRSELLERİ

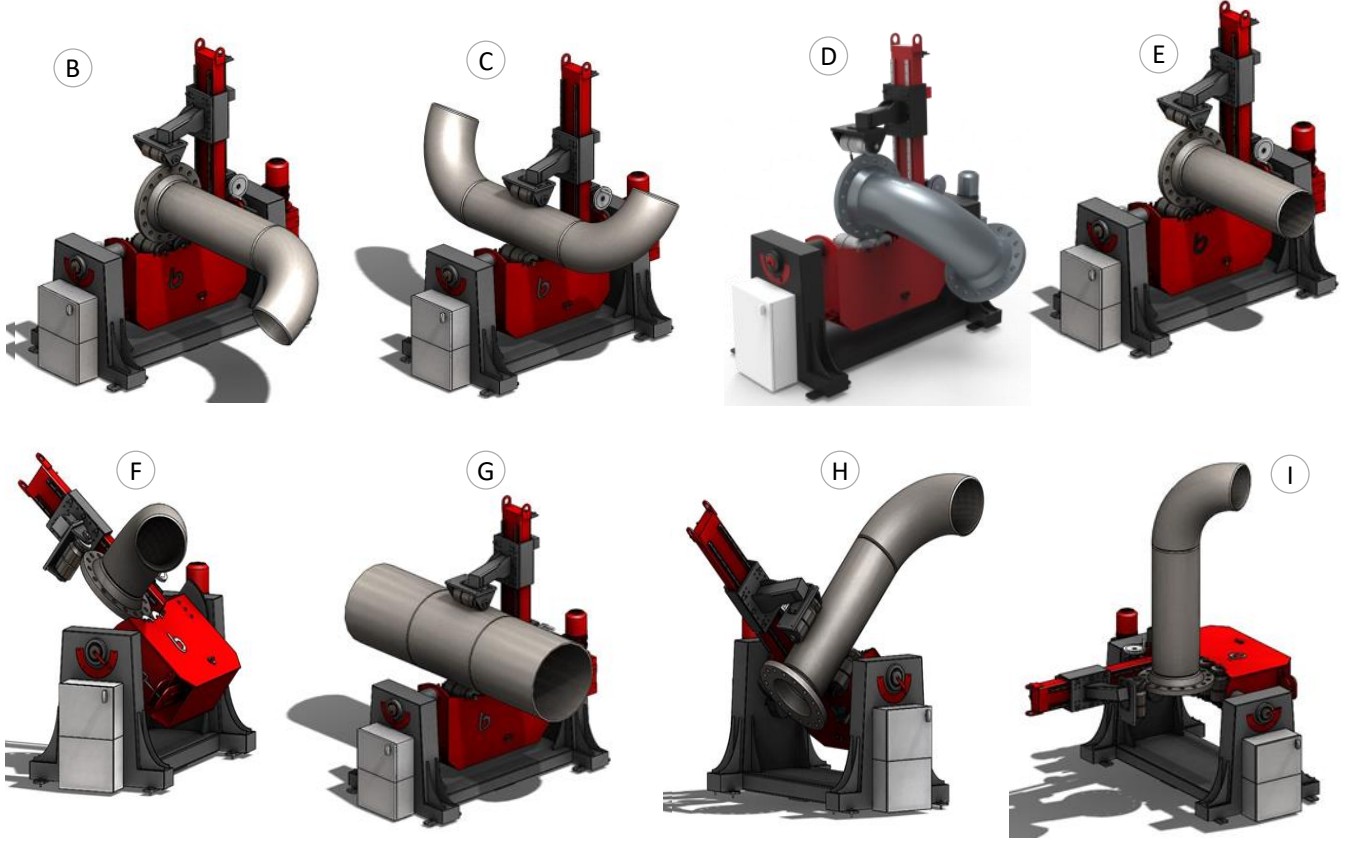

Standart Özellikler

- Bağlantı Tablası +90-0-90 derece dönüşü
- Çap Ayarı için Yukarı-Aşağı hareketler Manuel Volan vasıtasıyla gerçekleştirilir.
- Ayarlanabilir İş Tablası Dönüş Hızı ve Dijital gösterge
- 5 mt. El Kontrollü Kablolü Kumanda Kutusu
- 5 mt. Güç Kablosu
- Frenli ve Fan Soğutmalı Motor (Asenkron)
- Standart Makina Renkleri :
 - Şase RAL 7011(Gri)
 - Sac Muhafazalar : RAL 3020(Kırmızı)
- Güç Beslemesi : 380V -(3 faz+Nötr+Topraklama)
- Bir (1) Yıl Garanti (Aşınan parçalar hariç)

Opsiyonel Kontrol Üniteleri

DFPSE

Çiftli Ayak Pedalı+Çubuk+Acil Stop
3 m.

OHC

Omuz üstü Boyuna Askılı



SFP

Tekli Ayak Pedalı



EFA

Hızlı Bağlama /
Sökme Aparatı

WRC

Kablosuz
Uzaktan Kumanda

❖ Birel, Tüm teknik spesifikasyonları önceden haber vermeden değiştirme hakkını saklı tutar.

BPP

Bölüm-A :Pozisyoner Modeller | A05: Boru Tip Pozisyonerleri
STANDART Boru Tipi Kaynak Pozisyonerleri -2Eksen

BIREL
MÜHENDİSLİK MAKİNA A.Ş.

UYGULAMA GÖRSELLERİ

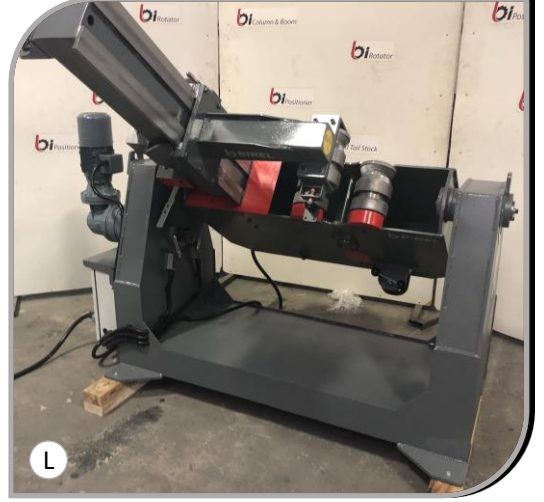

❖ Birel, Tüm teknik spesifikasyonları önceden haber vermeden değiştirme hakkını saklı tutar.

Birel Mühendislik Makine San. Tic. A.Ş. | Adres: Yaylacık Mahallesi Dogancilar Mevkii 46. Sok. No:4/1 Nilüfer/Bursa – TURKEY
Tel: +90 (224) 413 06 17 Fax: +90 (224) 413 06 18 Web : www.birelmuhendislik.com İletişim Email : info@birelmuhendislik.com
Satış Bölümü : Email: sales@birelmakina.com Direkt Mobil: +90.54620164 91

TEKNİK ÖZELLİKLER

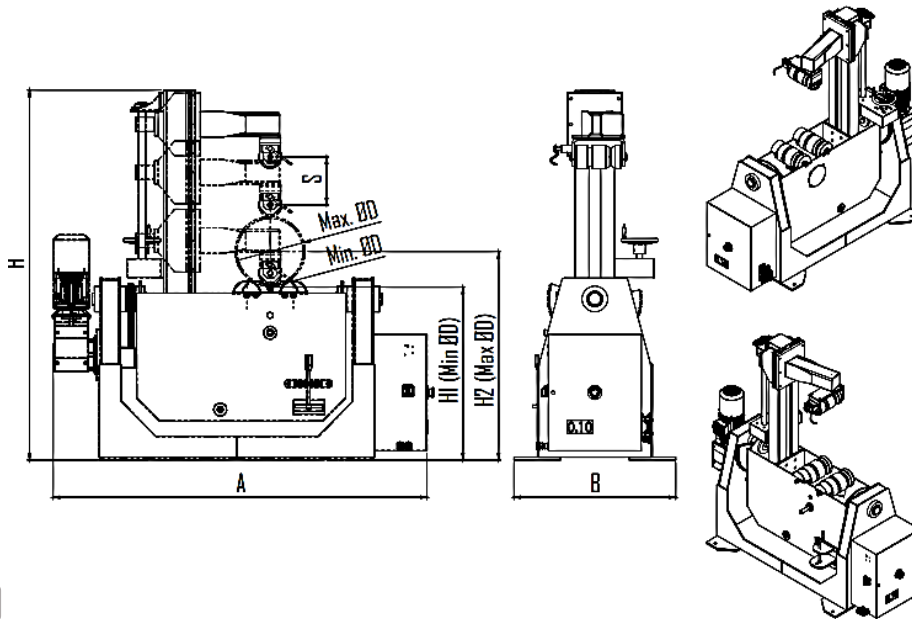
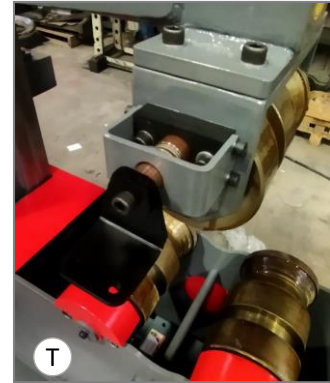
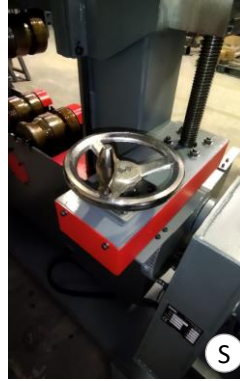

Teknik Özellikler :

Model No : BPP	Semb.	Bir.	BPP-300	BPP-500	BPP-750	BPP-1000	BPP-1500
Kapasite		kg	300	500	750	1000	1500
Döndürme Hızı		mm/min	200 - 1350	200 - 1350	200-1360	200 - 1360	200-1380
Max.Döndürme Tork'u		Nm	260	300	520	740	1050
Tilt (Eğme) Tork'u		Nm	1680	2130	3340	4150	6540
Boru Çapı (DDmin-DDmax)		mm	20 - 325	20 - 410	35- 460	60 - 510	60 - 610
Teker Malzemesi			Steel	Steel	Steel	Steel	Steel
Uzunluk	A	mm	1440	1500	1800	2020	2140
Genişlik	B	mm	700	740	840	940	1150
Yükseklik	H	mm	1645	1730	1880	2050	2245
Boru Merkez Yüksekliği - Min.DD	H1	mm	800	800	890	1000	1095
Boru Merkez Yüksekliği - Max.DD	H2	mm	945	990	1090	1215	1360
Yükleme Strok	S	mm	200	200	200	200	200
Toplam Motor Gücü		kW	0,62	0,8	0,8	1	1,12

☞ Bu standart kapasitelerin dışında, Birel Makina, Müşteri ihtiyaçlarına göre, farklı kapasite ve ölçülerde imalat yapma imkanına sahiptir.

❖ Birel, Tüm teknik spesifikasyonları önceden haber vermeden değiştirme hakkını saklı tutar.

Birel Mühendislik Makine San. Tic. A.Ş. | Adres: Yaylacık Mahallesi Dogancilar Mevkii 46.Sok. No:4/1 Nilüfer/Bursa - TURKEY
 Tel: +90 (224) 413 06 17 Fax: +90 (224) 413 06 18 Web : www.birelmuhendislik.com İletişim Email : info@birelmuhendislik.com
 Satış Bölümü : Email: sales@birelmakina.com Direkt Mobil: +90.5462016491