

GENEL TANITIM

- Bir «1» AVARE Ünite.
- Manuel Kilitleme Sistemi
- Mekanik Çap Ayar İndikatörü
- El Kolu yardımıyla Hidrolik Yükseklik Ayarlama
- Poliüretan Kaplamalı Tekerler
- Standart Makine Renkleri:
 - Şase RAL 7011 (Gri)
 - Sac Muhafaza : RAL 3020 (Kırmızı)
- Bir (1) Yıl Garanti (Aşınan parçalar , garanti dışındadır.)



Genel Özellikler ;

- BHML çap ayarlı hidrolik manuel lifti istenilen çap ayarlarına uygun döndürme ve belli kapasitelerde silindirik parçaların dairesel kaynağı için ekonomik ve uygun bir çözüm olarak tasarlanmıştır.
- BHML çap ayarlı hidrolik manuel lifti vinç kullanımını minimuma indirir ve kolay kullanımı ile zamandan tasarruf sağlamaktadır.
- Boru kaynaklı imalatlarında-ayna punta arası merkezlemede vazgeçilmez tasarıma sahiptir.
- Manuel buggy sistemi ile ray üzerinde kolayca hareket ettirilebilir.
- BHML model çap ayarlı hidrolik manuel lifti standart olarak 3000 Kg olarak üretilmektedir. Özel çap aralığında ve yükünüze göre özel tasarım imalatı sunmaktayız.

Uygulama Görselleri;

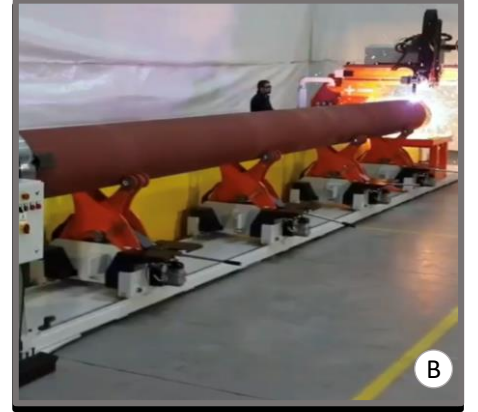

❖ Birel, Tüm teknik spesifikasyonları önceden haber vermeden değiştirme hakkını saklı tutar.

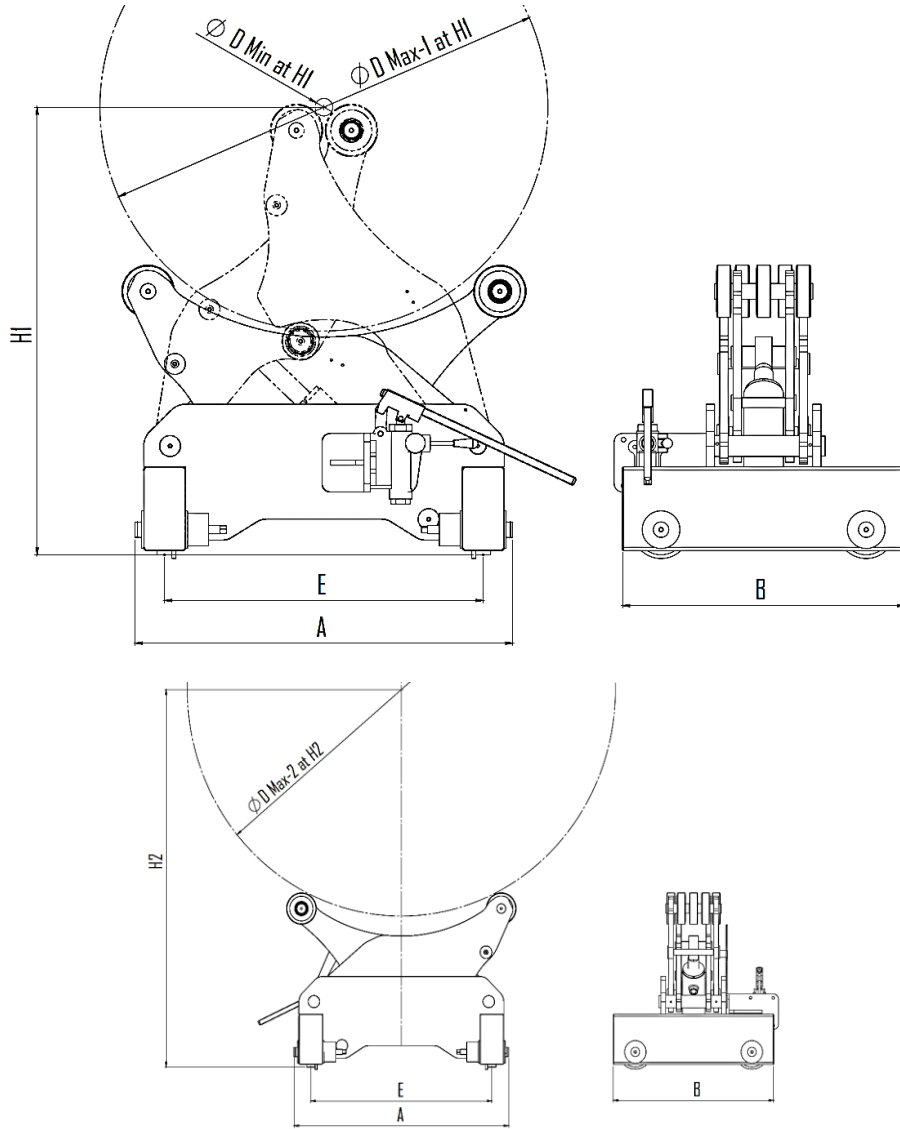

Teknik Özellikler :

Model : BHML	Sym	Unit	BHML-3
Kapasite		kg	3 000
Min.-Max.Çap	$\varnothing D_{\min}-H1 / \varnothing D_{\max}-H2$	mm	50 - 1070
Max.Döndürme Çapı-H2	$\varnothing D_{\max}-H1$	mm	1800
Yükseklik	H1-H2	mm	1070-1500
Max.Çap	$(\varnothing D_{\max} - 2 \text{ at } H2)$	mm	1800
Ray Eksen	E	mm	770
Genişlik	A	mm	900
Uzunluk	B	Mm	670
Ağırlık		kg	320

☞ Bu standart kapasitelerin dışında, Birel Makina, Müşteri ihtiyaçlarına göre, farklı kapasite ve ölçülerde imalat yapma imkanına sahiptir.

❖ Birel, Tüm teknik spesifikasyonları önceden haber vermeden değiştirme hakkını saklı tutar.