

GENEL TANITIM

- Ekonomik
- Kolay Çalıştırılabilir
- Düşük kapasiteler ve Küçük çaplar için uygundur.
- Küçük Çaplı Tank'ların ve Silindirik İşparçalarının Döndürülmesi ve Pozisyonlanması için uygundur.



● Uygulama Görselfi



«1» SET İçerir.	«1 pc.» TAHRİKLİ Ünite
	«1 pc.» AVARE Ünite

● Kontrol Paneli

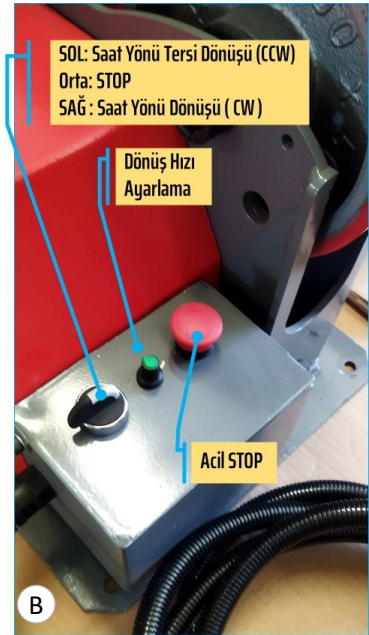

Standard Özellikler

- İki Delik Yardımıyla Çap Aralığı Manuel Ayarlama
- Ayarlanabilir Teker Dönü Hızı
- Şok'ları ve Titreşimleri sönmöleyen Poliüretan Tekerler
- 3 m. Güç Kablosu
- DC Motor
- Standart Makine Renkleri:
 - Şase RAL 7011 (Gri)
 - Sac Muhafazalar : RAL 3020 (Kırmızı)
- Güç Besleme : 220V - (2 faz)
- Bir (1) Yıl Garanti (Aşınan parçalar , garanti dışındadır.)

❖ Birel, Tüm teknik spesifikasyonları önceden haber vermeden değıştirme hakkını saklı tutar.

TEKNİK DETAYLAR

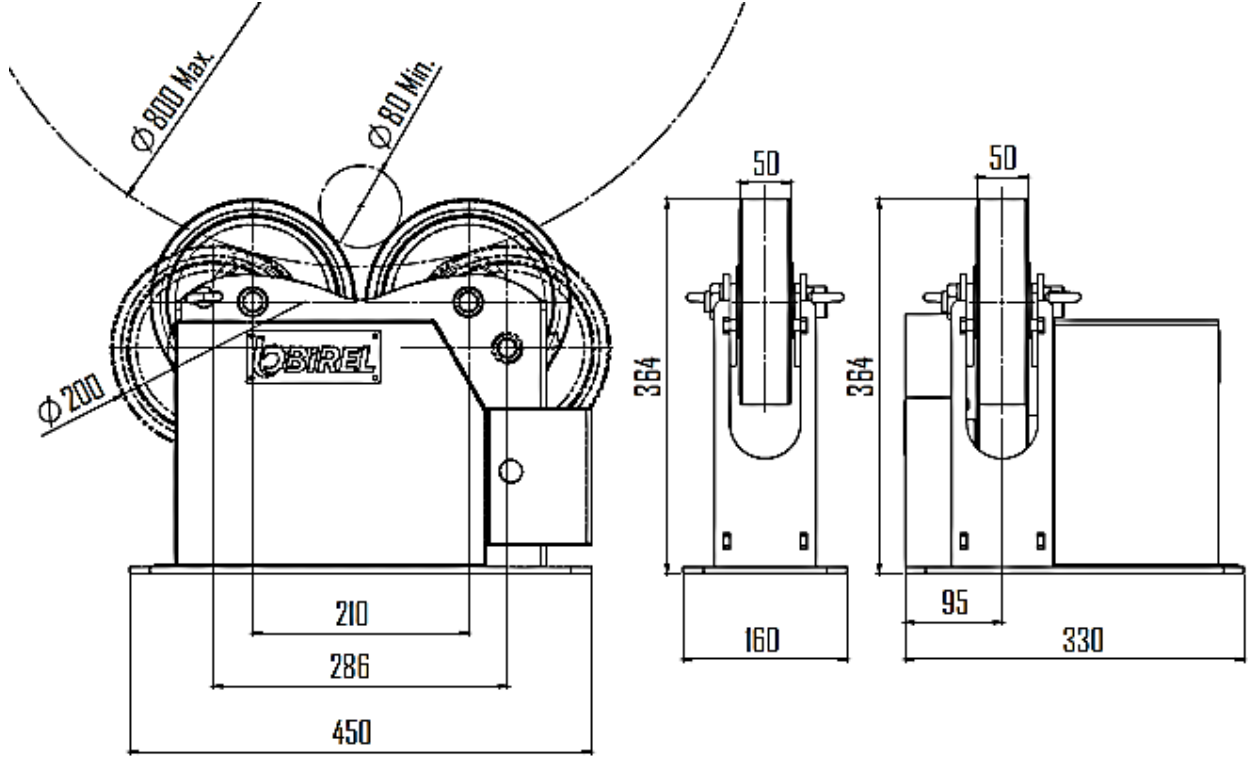

Teknik Özellikler :

Model : Mini-BCR	Bir.	BCR-1,2
Kapasite	ton	1,2
Max. Yük (Tahrikli Ünite)	t/unit	0,6
Max. Yük (Avare Ünite)	t/unit	0,6
2 Gövde Tahrikli		Opsiyon
Dönüş Hızı	mm/min	60 - 1600
Çap Aralığı (ØDmin-ØDmax)	mm	60 - 800
Teker Çapı	mm	200
Teker Genişliği	mm	50
Teker Malzeme		PU
Uzunluk (Tahrikli Ünite)	mm	450
Uzunluk (Avare Ünite)	mm	450
Genişlik (Tahrikli Ünite)	mm	330
Genişlik (Avare Ünite)	mm	160
Yükseklik	mm	364
Motor Type		DC
Motor Gücü	Watt	100 W
Güç Besleme	V	220V
Ağırlık	kg	60

↪ Bu standart kapasitelerin dışında, Birel Makina, Müşteri ihtiyaçlarına göre, farklı kapasite ve ölçülerde imalat yapma imkanına sahiptir.

❖ Birel, Tüm teknik spesifikasyonları önceden haber vermeden değiştire hakkını saklı tutar.

Birel Mühendislik Makine San. Tic. A.Ş. | Adres: Yaylacık Mahallesi Dogancilar Mevkii 46. Sok. No:4/1 Nilüfer/Bursa - TURKEY
Tel: +90 (224) 413 06 17 Fax: +90 (224) 413 06 18 Web : www.birelmuhendislik.com İletişim Email : info@birelmuhendislik.com
Satış Bölümü : Email: sales@birelmakina.com Direkt Mobil: +90.5462016491