

GENEL TANITIM

Genel Özellikler ;

- BBT model Destek Sehpa, iş parçalarını üzerinde döndürmek amaçlı tasarlanmıştır.
- BBT model Boru Destek Sehpa, standart olarak 500 kg. kapasite olarak sunulur.
- BBT model, Müşteri taleplerine göre, değişik çap ve kapasitelerde özel imalatlar yapılır.
- Çalışma alanlarında ve tesislerde vazgeçilmez bir çözümdür.
- Operatorler daha etkili ve performanslı çalışırlar.

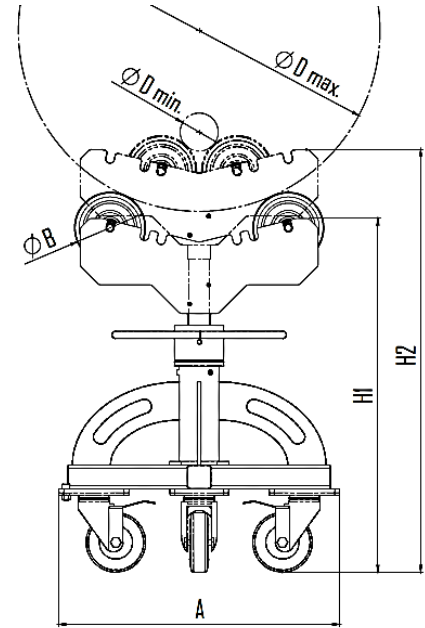
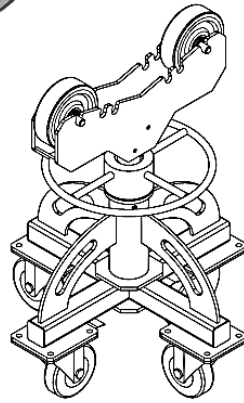

Teknik Özellikler :

Model : BBT	Semb.	Bir.	BBT 500
Kapasite		kg	500
Çap Aralığı	ØDmin - ØDmax	mm.	Ø80 - Ø710
Teker Çapı	ØB	mm	Ø150
Yükseklik	H1 - H2	mm	745 - 890
Uzunluk	A	mm	600
Ağırlık		kg	65

↪ Bu standart kapasitelerin dışında, Birel Makina, Müşteri ihtiyaçlarına göre, farklı kapasite ve ölçülerde imalat yapma imkanına sahiptir.

❖ Birel, Tüm teknik spesifikasyonları önceden haber vermeden değiştirme hakkını saklı tutar.